

【EN】 Metal Drawer Cabinet Product Manual

- Intended Use: Indoor use.

1. Installation and Safety Warnings

- Avoid scratching or damaging the metal parts during assembly.
- Ensure that all screws and components are securely fastened before use.
- Ensure the cabinet is placed on a flat and stable surface when in use.
- Secure the cabinet to the wall to prevent tipping, especially in households with children.
- Do not exceed the maximum load capacity of the drawers.
- Do not allow children to climb on or play with the cabinet.
- Keep the cabinet away from moisture and corrosive substances to preserve its finish.

2. Cleaning and Maintenance Guide

- Cleaning: Wipe the cabinet with a soft, dry cloth. Avoid using harsh chemicals or abrasive cleaners.
- Regularly check and tighten screws to ensure stability. Do not overload the drawers beyond their capacity to prevent damage.

3. Recycling and Environmental Information

- This product is made from recyclable metal materials.
- Please recycle this product in accordance with local regulations.

4. Warranty and After-Sales Service

- Warranty: All products purchased from our company are covered by the statutory warranty.
- For support or service inquiries, please contact our customer service team at info@premiumxl.de

【DE】 Metall-Schubladenschrank Produkthandbuch

- Verwendungszweck: Verwendung in Innenräumen.

1. Installations- und Sicherheitshinweise

- Vermeiden Sie Kratzer oder Beschädigungen der Metallteile während der Montage.
- Stellen Sie sicher, dass alle Schrauben und Komponenten vor der Verwendung sicher befestigt sind.
- Stellen Sie sicher, dass der Schrank während der Verwendung auf einer ebenen und stabilen Oberfläche steht.
- Befestigen Sie den Schrank an der Wand, um ein Umkippen zu verhindern, insbesondere in Haushalten mit Kindern.
- Überschreiten Sie nicht die maximale Tragfähigkeit der Schubladen.
- Lassen Sie Kinder nicht auf den Schrank klettern oder damit spielen.
- Halten Sie den Schrank von Feuchtigkeit und ätzenden Substanzen fern, um die Oberfläche zu schützen.

2. Reinigungs- und Wartungsanleitung

- Reinigung: Wischen Sie den Schrank mit einem weichen, trockenen Tuch ab. Vermeiden Sie scharfe Chemikalien oder Scheuermittel.
- Überprüfen Sie regelmäßig die Schrauben und ziehen Sie sie fest, um die Stabilität zu gewährleisten. Überlasten Sie die Schubladen nicht, um Schäden zu vermeiden.

3. Recycling- und Umweltinformationen

- Dieses Produkt besteht aus recycelbaren Metallmaterialien.
- Bitte recyceln Sie dieses Produkt gemäß den örtlichen Vorschriften.

4. Garantie und Kundendienst

- Garantie: Für alle bei unserem Unternehmen gekauften Produkte gilt die gesetzliche Garantie.
- Bei Fragen zu Support oder Service wenden Sie sich bitte an unser Kundendienstteam unter info@premiumxl.de

【FR】 Armoire à tiroirs en métal Manuel du produit

- Utilisation prévue : Utilisation en intérieur.

1. Installation et consignes de sécurité

- Évitez de rayer ou d'endommager les pièces métalliques pendant l'assemblage.
- S'assurer que toutes les vis et tous les composants sont solidement fixés avant l'utilisation.
- Veillez à ce que l'armoire soit placée sur une surface plane et stable lorsqu'elle est utilisée.
- Fixez l'armoire au mur pour éviter qu'elle ne bascule, en particulier dans les foyers avec enfants.
- Ne dépassez pas la capacité de charge maximale des tiroirs.
- Ne laissez pas les enfants grimper sur l'armoire ou jouer avec.
- Gardez l'armoire à l'abri de l'humidité et des substances corrosives afin de préserver sa finition.

2. Guide de nettoyage et d'entretien

- Nettoyage : Essayez le meuble avec un chiffon doux et sec. Évitez d'utiliser des produits chimiques agressifs ou des nettoyeurs abrasifs.
- Vérifier et serrer régulièrement les vis pour assurer la stabilité de l'appareil. Ne pas surcharger les tiroirs au-delà de leur capacité afin d'éviter tout dommage.

3. Informations sur le recyclage et l'environnement

- Ce produit est fabriqué à partir de matériaux métalliques recyclables.
- Veuillez le recycler conformément aux réglementations locales.

4. Garantie et service après-vente

- Garantie : Tous les produits achetés auprès de notre société sont couverts par la garantie légale.
- Pour toute demande d'assistance ou de service, veuillez contacter notre service clientèle à l'adresse suivante : info@premiumxl.de

【IT】 Manuale del prodotto della cassetiera in metallo

- Uso previsto: uso interno.

1. Installazione e avvertenze di sicurezza

- Evitare di graffiare o danneggiare le parti metalliche durante il montaggio.
- Assicurarsi che tutte le viti e i componenti siano fissati saldamente prima dell'uso.
- Assicurarsi che il mobile sia posizionato su una superficie piana e stabile quando viene utilizzato.
- Fissare l'armadietto alla parete per evitare che si ribalti, soprattutto nelle famiglie con bambini.
- Non superare la portata massima dei cassetti.
- Non permettere ai bambini di arrampicarsi o giocare con il mobile.
- Tenere il mobile lontano da umidità e sostanze corrosive per preservarne la finitura.

2. Guida alla pulizia e alla manutenzione

- Pulizia: Pulire il mobile con un panno morbido e asciutto. Evitare l'uso di prodotti chimici aggressivi o detergenti abrasivi.
- Controllare e serrare regolarmente le viti per garantire la stabilità. Non sovraccaricare i cassetti oltre la loro capacità per evitare danni.

3. Informazioni sul riciclaggio e sull'ambiente

- - Questo prodotto è realizzato con materiali metallici riciclabili.
- - Si prega di riciclare questo prodotto in conformità alle normative locali.

4. Garanzia e assistenza post-vendita

- Garanzia: Tutti i prodotti acquistati dalla nostra azienda sono coperti da garanzia legale.
- Per richieste di supporto o assistenza, contattare il nostro servizio clienti all'indirizzo info@premiumxl.de.

【ES】 Cajonera metálica Manual del producto

- Uso previsto: Uso en interiores.

1. Advertencias de instalación y seguridad

- Evite rayar o dañar las piezas metálicas durante el montaje.
- Asegúrese de que todos los tornillos y componentes estén bien fijados antes de su uso.
- Asegúrese de que el armario está colocado sobre una superficie plana y estable cuando esté en uso.
- Fije el armario a la pared para evitar que vuelque, especialmente en hogares con niños.
- No supere la capacidad de carga máxima de los cajones.
- No permita que los niños se suban al mueble o jueguen con él.
- Mantenga el armario alejado de la humedad y de sustancias corrosivas para conservar su acabado.

2. Guía de limpieza y mantenimiento

- Limpieza: Limpie el armario con un paño suave y seco. Evite el uso de productos químicos agresivos o limpiadores abrasivos.
- Compruebe y apriete regularmente los tornillos para asegurar la estabilidad. No sobrecargue los cajones más allá de su capacidad para evitar daños.

3. Información sobre reciclaje y medio ambiente

- Este producto está fabricado con materiales metálicos reciclables.
- Por favor, recicle este producto de acuerdo con la normativa local.

4. Garantía y servicio postventa

- Garantía: Todos los productos adquiridos en nuestra empresa están cubiertos por la garantía legal.
- Para consultas sobre asistencia o servicio, póngase en contacto con nuestro equipo de atención al cliente en info@premiumxl.de.

【SE】 Lådskåp i metall Produktmanual

- Avsedd användning: Inomhus.

1. Installation och säkerhetsvarningar

- Undvik att repa eller skada metalldelarna under monteringen.
- Se till att alla skruvar och komponenter är ordentligt fastsatta före användning.
- Se till att skåpet placeras på en plan och stabil yta när det används.
- Fäst skåpet i väggen för att förhindra att det tippar, särskilt i hushåll med barn.
- Överskrid inte lådornas maximala belastningskapacitet.
- Låt inte barn klättra på eller leka med skåpet.
- Håll skåpet borta från fukt och frätande ämnen för att bevara dess ytbehandling.

2. Rengörings- och underhållsguide

- Rengöring: Torka av skåpet med en mjuk, torr trasa. Undvik att använda starka kemikalier eller slipande rengöringsmedel.
- Kontrollera och dra åt skruvarna regelbundet för att säkerställa stabiliteten. Överbelasta inte lådorna utöver deras kapacitet för att förhindra skador.

3. Information om återvinning och miljö

- Denna produkt är tillverkad av återvinningsbara metallmaterial.
- Återvinn produkten i enlighet med lokala bestämmelser.

4. Garanti och service efter försäljning

- Garanti: Alla produkter som köps från vårt företag omfattas av den lagstadgade garantin.
- För support eller serviceförfrågningar, kontakta vår kundtjänst på info@premiumxl.de

[en.casa][®]

H.T. TRADE SERVICE GmbH & Co. KG
Eversburger Str. 32, 49090 Osnabrueck, Germany
www.premiumxl.de
E-mail: info@premiumxl.de

【PT】 Manual do produto do armário com gaveta de metal

- Utilização prevista: Utilização no interior.

1. Avisos de instalação e segurança

- Evitar riscar ou danificar as peças metálicas durante a montagem.
- Certifique-se de que todos os parafusos e componentes estão bem apertados antes de os utilizar.
- Certifique-se de que o armário é colocado numa superfície plana e estável quando estiver a ser utilizado.
- Fixe o armário à parede para evitar que tombe, especialmente em casas com crianças.
- Não exceda a capacidade de carga máxima das gavetas.
- Não permita que as crianças subam ou brinquem com o armário.
- Mantenha o armário afastado da humidade e de substâncias corrosivas para preservar o seu acabamento.

2. Guia de limpeza e manutenção

- Limpeza: Limpe o armário com um pano macio e seco. Evite utilizar produtos químicos agressivos ou produtos de limpeza abrasivos.
- Verificar e apertar regularmente os parafusos para garantir a estabilidade. Não sobrecarregue as gavetas para além da sua capacidade para evitar danos.

3. Reciclagem e informação ambiental

- Este produto é fabricado com materiais metálicos recicláveis.
- Recicle este produto de acordo com os regulamentos locais.

4. Garantia e serviço pós-venda

- Garantia: Todos os produtos adquiridos na nossa empresa estão cobertos pela garantia legal.
- Para questões de apoio ou serviço, contacte a nossa equipa de apoio ao cliente através do endereço info@premiumxl.de

【DK】 Skuffeskab i metal Produktmanual

- Tilsigtet brug: Indendørs brug.

1. Installation og sikkerhedsadvarsler

- Undgå at ridse eller beskadige metaldele under monteringen.
- Sørg for, at alle skruer og komponenter er forsvarligt fastgjort før brug.
- Sørg for, at skabet er placeret på en flad og stabil overflade, når det er i brug.
- Fastgør skabet til væggen for at forhindre, at det vælter, især i husholdninger med børn.
- Overskrid ikke skuffernes maksimale belastningskapacitet.
- Lad ikke børn klatre på eller lege med skabet.
- Hold skabet væk fra fugt og ætsende stoffer for at bevare dets finish.

2. Guide til rengøring og vedligeholdelse

- Rengøring: Tør kabinettet af med en blød, tør klud. Undgå at bruge skrappe kemikalier eller slibende rengøringsmidler.
- Kontrollér og stram skruerne regelmæssigt for at sikre stabilitet. Skufferne må ikke overbelastes ud over deres kapacitet for at undgå skader.

3. Oplysninger om genbrug og miljø

- Dette produkt er fremstillet af genanvendelige metalmaterialer.
- Genbrug venligst dette produkt i overensstemmelse med lokale regler.

4. Garanti og eftersalgsservice

- Garanti: Alle produkter, der er købt hos os, er dækket af den lovpligtige garanti.
- For support- eller serviceforespørgsler bedes du kontakte vores kundeserviceteam på info@premiumxl.de

【RO】 Dulap metalic cu sertare Manual de produs

- Utilizare prevăzută: Utilizare interioară.

1. Instalare și avertismente de siguranță

- Evitați zgârierea sau deteriorarea pieselor metalice în timpul asamblării.
- Asigurați-vă că toate șuruburile și componentele sunt bine fixate înainte de utilizare.
- Asigurați-vă că dulapul este amplasat pe o suprafață plană și stabilă atunci când este utilizat.
- Fixați dulapul de perete pentru a preveni răsturnarea, în special în gospodăriile cu copii.
- Nu depășiți capacitatea maximă de încărcare a sertarelor.
- Nu permiteți copiilor să se urce pe dulap sau să se joace cu acesta.
- Păstrați dulapul departe de umiditate și substanțe corozive pentru a-i păstra finisajul.

2. Ghid de curățare și întreținere

- Curățare: Ștergeți dulapul cu o cârpă moale și uscată. Evitați utilizarea substanțelor chimice dure sau a detergenților abrazivi.
- Verificați și strângeți periodic șuruburile pentru a asigura stabilitatea. Nu supraîncărcați sertarele peste capacitatea lor pentru a preveni deteriorarea.

3. Reciclare și informații de mediu

- Acest produs este fabricat din materiale metalice reciclabile.
- Vă rugăm să reciclați acest produs în conformitate cu reglementările locale.

4. Garanție și servicii post-vânzare

- Garanție: Toate produsele achiziționate de la compania noastră sunt acoperite de garanția legală.
- Pentru solicitări de asistență sau service, vă rugăm să contactați echipa noastră de servicii pentru clienți la info@premiumxl.de

【NL】 Metalen ladekast Producthandleiding

- Gebruiksdoel: Gebruik binnenshuis.

1. Installatie en veiligheids waarschuwingen

- Voorkom krassen op of beschadigen van de metalen onderdelen tijdens de montage.
- Zorg ervoor dat alle schroeven en onderdelen goed vastzitten voor gebruik.
- Zorg ervoor dat de kast op een vlakke en stabiele ondergrond staat wanneer deze in gebruik is.
- Bevestig de kast aan de muur om kantelen te voorkomen, vooral in huishoudens met kinderen.
- Overschrijd het maximale draagvermogen van de lades niet.
- Laat kinderen niet op de kast klimmen of ermee spelen.
- Houd de kast uit de buurt van vocht en bijtende stoffen om de afwerking te behouden.

2. Handleiding voor schoonmaken en onderhoud

- Schoonmaken: Neem de kast af met een zachte, droge doek. Gebruik geen agressieve chemicaliën of schuurmiddelen.
- Controleer regelmatig de schroeven en draai ze aan om de stabiliteit te garanderen. Overbelast de lades niet om schade te voorkomen.

3. Recyclage en milieu-informatie

- Dit product is gemaakt van recyclebare metalen materialen.
- Recycle dit product volgens de plaatselijke voorschriften.

4. Garantie en dienst na verkoop

- Garantie: Alle producten die bij ons bedrijf zijn gekocht, vallen onder de wettelijke garantie.
- Voor ondersteuning of service kunt u contact opnemen met onze klantenservice op info@premiumxl.de.

【HU】 Fém fiókos szekrény termék kézikönyv

- Rendeltetésszerű használat: Beltéri használat.

1. Telepítés és biztonsági figyelmeztetések

- Az összeszerelés során kerülje a fém alkatrészek megkarcolását vagy sérülését.
- Használat előtt győződjön meg arról, hogy minden csavar és alkatrész biztonságosan rögzítve van.
- Ügyeljen arra, hogy a szekrény használat közben sík és stabil felületen álljon.
- Rögzítse a szekrényt a falhoz, hogy megakadályozza a felborulást, különösen olyan háztartásokban, ahol gyermekek vannak.
- Ne lépje túl a fiókok maximális terhelhetőségét.
- Ne engedje, hogy a gyermekek felmásszanak a szekrényre vagy játszanak vele.
- A szekrényt tartsa távol a nedvességtől és a maró hatású anyagoktól, hogy megőrizze a felületét.

2. Tisztítási és karbantartási útmutató

- Tisztítás: Törölje át a szekrényt puha, száraz ruhával. Kerülje a durva vegyszerek vagy súroló hatású tisztítószer használatát.
- Rendszeresen ellenőrizze és húzza meg a csavarokat a stabilitás biztosítása érdekében. A sérülések elkerülése érdekében ne terhelje túl a fiókokat a kapacitásukon túl.

3. Újrahasznosítás és környezetvédelmi információk

- Ez a termék újrahasznosítható fémből készült.
- Kérjük, hogy a terméket a helyi előírásoknak megfelelően újrahasznosítsa.

4. Garancia és értékesítés utáni szolgáltatás

- Garancia: Minden cégunktől vásárolt termékre a törvényes garancia vonatkozik.
- Támogatással vagy szervizkérdésekkel kapcsolatban kérjük, forduljon ügyfélszolgálatunkhoz a info@premiumxl.de címen.

【SK】 Kovová zásuvková skrinka Príručka k výrobku

- Určenie: Použitie v interiéri.

1. Inštalácia a bezpečnostné upozornenia

- Počas montáže sa vyhnite poškriabaniu alebo poškodeniu kovových častí.
- Pred použitím sa uistite, že sú všetky skrutky a komponenty bezpečne upevnené.
- Zabezpečte, aby bola skrinka počas používania umiestnená na rovnom a stabilnom povrchu.
- Skrinku pripevnite k stene, aby ste zabránili prevráteniu, najmä v domácnostiach s deťmi.
- Neprekračujte maximálnu nosnosť zásuviek.
- Nedovoľte deťom, aby na skrinku liezli alebo sa s ňou hrali.
- Skrinku uchovávajte mimo dosahu vlhkosti a korozívnych látok, aby sa zachoval jej povrch.

2. Sprievodca čistením a údržbou

- Čistenie: Čistenie skrinky je možné len v prípade, ak je skrinka čistá: Skrinku utrite mäkkou a suchou handričkou. Nepoužívajte drsné chemikálie alebo abrazívne čistiace prostriedky.
- Pravidelne kontrolujte a utiahujte skrutky, aby ste zabezpečili stabilitu. Zásuvky nepreťažujte nad ich kapacitu, aby ste zabránili ich poškodeniu.

3. Informácie o recyklácii a ochrane životného prostredia

- Tento výrobok je vyrobený z recyklovateľných kovových materiálov.
- Tento výrobok recyklujte v súlade s miestnymi predpismi.

4. Záruka a popredajný servis

- Záruka: Na všetky výrobky zakúpené v našej spoločnosti sa vzťahuje zákonná záruka.
- V prípade otázok týkajúcich sa podpory alebo servisu kontaktujte náš zákaznícky servis na adrese info@premiumxl.de

[en.casa][®]

H.T. TRADE SERVICE GmbH & Co. KG
Eversburger Str. 32, 49090 Osnabrueck, Germany
www.premiumxl.de
E-mail: info@premiumxl.de

【PL】 Metalowa szafka z szufladami Instrukcja obsługi

- Przeznaczenie: do użytku wewnątrz pomieszczeń.

1. Instalacja i ostrzeżenia dotyczące bezpieczeństwa

- Należy unikać zarysowania lub uszkodzenia metalowych części podczas montażu.
- Przed użyciem należy upewnić się, że wszystkie śruby i elementy są dobrze zamocowane.
- Upewnij się, że szafka jest umieszczona na płaskiej i stabilnej powierzchni, gdy jest używana.
- Szafkę należy przymocować do ściany, aby zapobiec jej przewróceniu, zwłaszcza w przypadku gospodarstw domowych z dziećmi.
- Nie przekraczać maksymalnego udźwigu szuflad.
- Nie pozwalać dzieciom wspinać się na szafkę ani bawić się nią.
- Szafkę należy przechowywać z dala od wilgoci i substancji żrących, aby zachować jej wykończenie.

2. Instrukcja czyszczenia i konserwacji

- Czyszczenie: Szafkę należy przecierać miękką, suchą szmatką. Unikać stosowania ostrych chemikaliów lub ściernych środków czyszczących.
- Regularnie sprawdzaj i dokręcaj śruby, aby zapewnić stabilność. Nie należy przeciążać szuflad, aby zapobiec ich uszkodzeniu.

3. Informacje dotyczące recyklingu i ochrony środowiska

- Ten produkt jest wykonany z materiałów metalowych nadających się do recyklingu.
- Produkt należy poddać recyklingowi zgodnie z lokalnymi przepisami.

4. Gwarancja i serwis posprzedażowy

- Gwarancja: Wszystkie produkty zakupione w naszej firmie są objęte ustawową gwarancją.
- W przypadku pytań dotyczących wsparcia lub serwisu prosimy o kontakt z naszym zespołem obsługi klienta pod adresem info@premiumxl.de.

【CZ】 Kovová zásuvková skříňka Příručka k výrobku

- Určené použití: Vnitřní použití.

1. Instalace a bezpečnostní upozornění

- Při montáži se vyvarujte poškrábání nebo poškození kovových částí.
- Před použitím se ujistěte, že jsou všechny šrouby a součásti bezpečně upevněny.
- Zajistěte, aby byla skříňka při používání umístěna na rovném a stabilním povrchu.
- Skříňku připevněte ke stěně, abyste zabránili jejímu převrácení, zejména v domácnostech s dětmi.
- Nepřekračujte maximální nosnost zásuvek.
- Nedovolte dětem, aby na skříňku ležly nebo si s ní hrály.
- Skříňku uchovávejte mimo dosah vlhkosti a korozivních látek, abyste zachovali její povrchovou úpravu.

2. Průvodce čištěním a údržbou

- Čištění: Skříňku čistěte podle pokynů výrobce: Skříňku otřete měkkým suchým hadříkem. Nepoužívejte drsné chemikálie nebo abrazivní čisticí prostředky.
- Pravidelně kontrolujte a dotahujte šrouby, abyste zajistili stabilitu. Zásuvky nepřetěžujte nad jejich kapacitu, aby nedošlo k jejich poškození.

3. Informace o recyklaci a životním prostředí

- Tento výrobek je vyroben z recyklovatelných kovových materiálů.
- Recyklujte tento výrobek v souladu s místními předpisy.

4. Záruka a poprodejní servis

- Záruka: Záruka je poskytována na dobu neurčitou: Na všechny výrobky zakoupené u naší společnosti se vztahuje zákonná záruka.
- V případě dotazů na podporu nebo servis kontaktujte náš zákaznický servis na adrese info@premiumxl.de.

[en.casa][®]

H.T. TRADE SERVICE GmbH & Co. KG
Eversburger Str. 32, 49090 Osnabrueck, Germany
www.premiumxl.de
E-mail: info@premiumxl.de

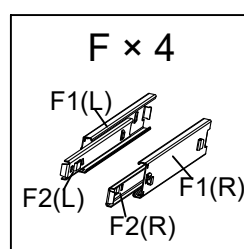
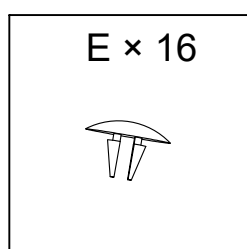
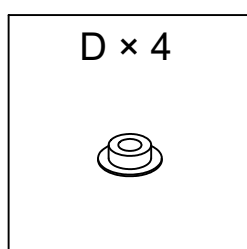
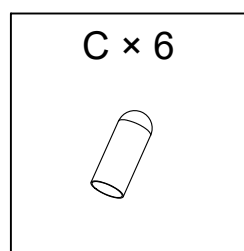
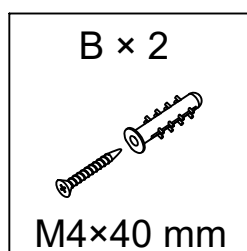
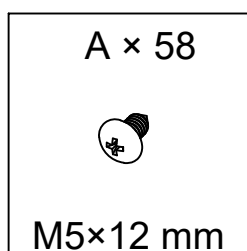
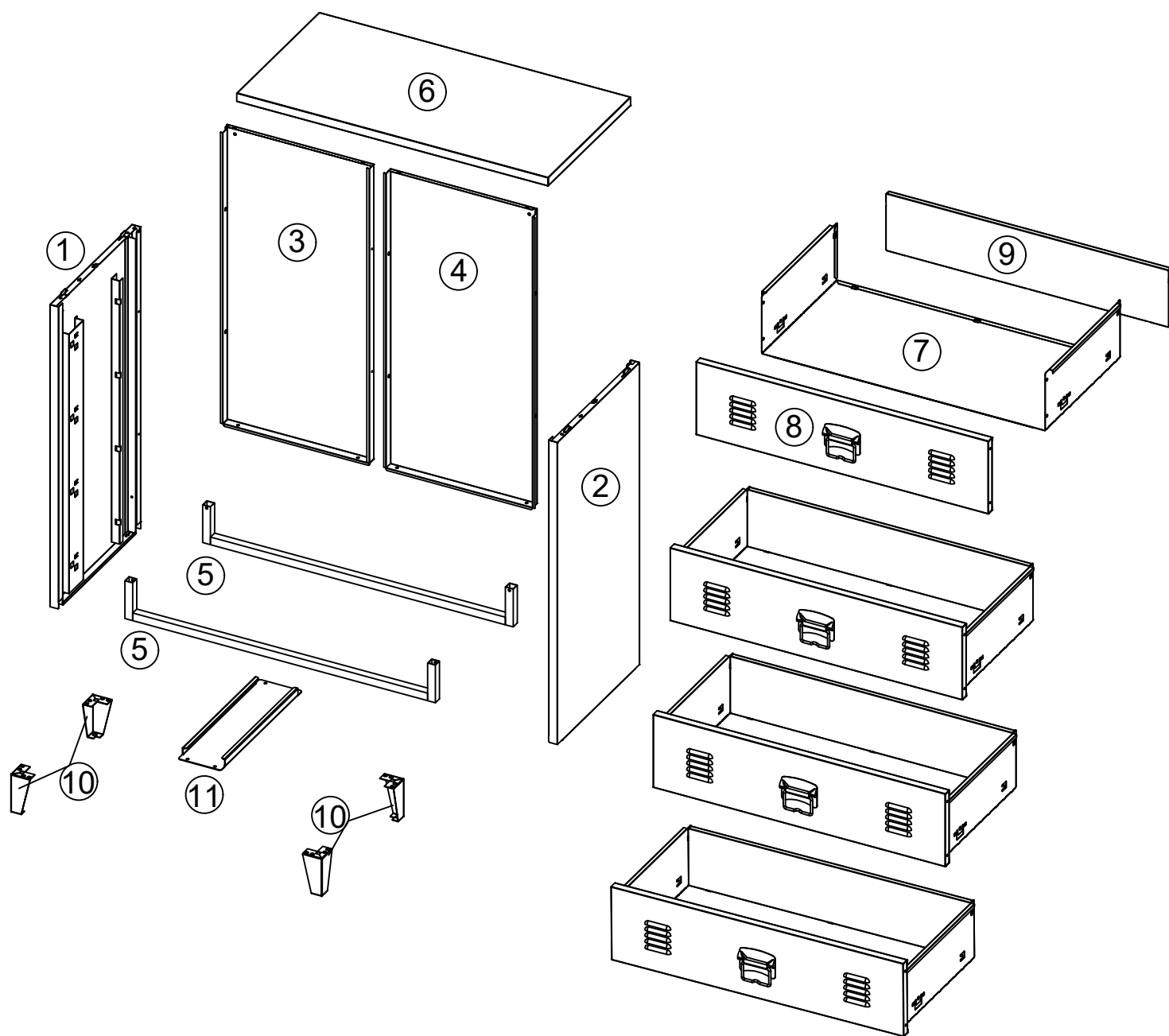

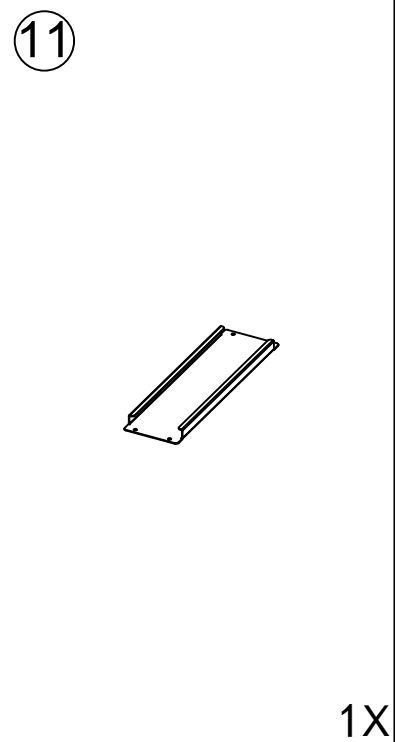
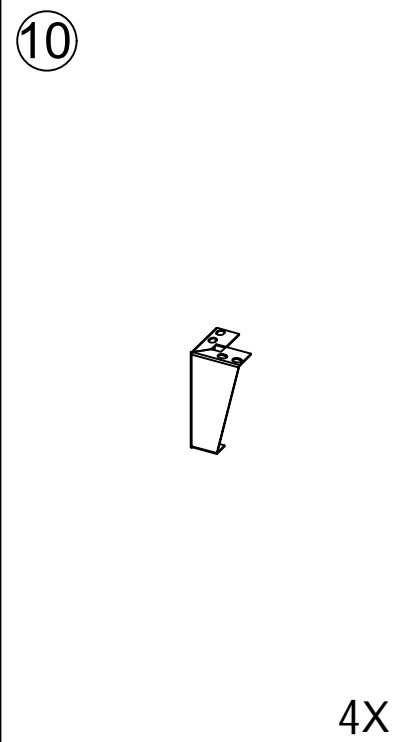
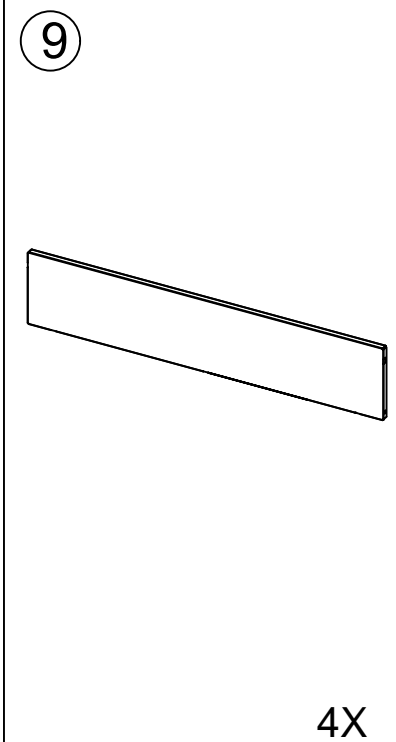
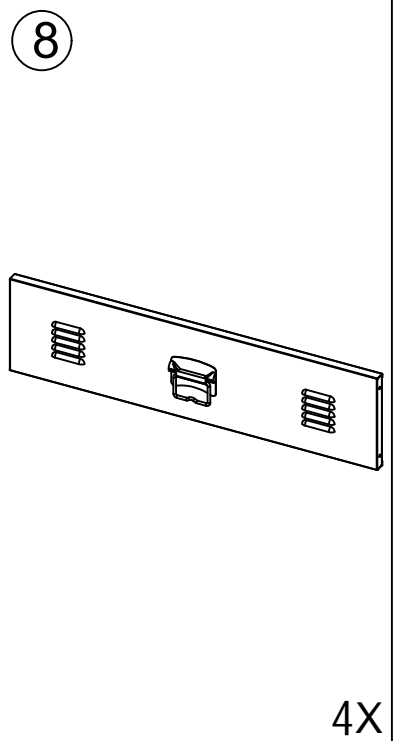
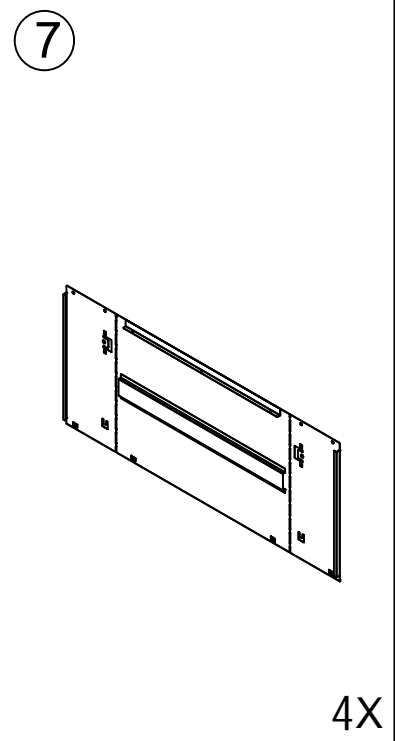
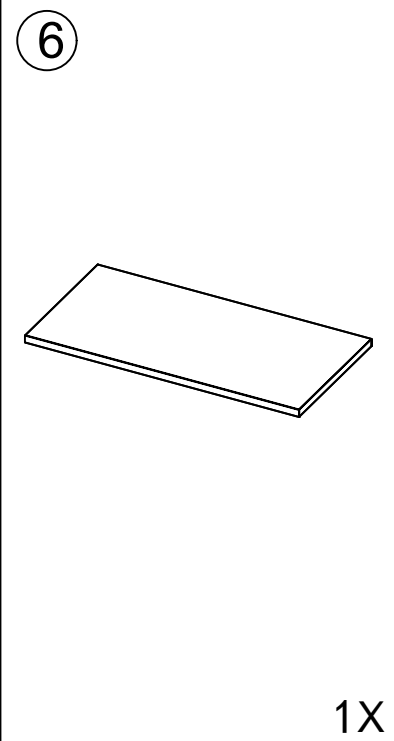
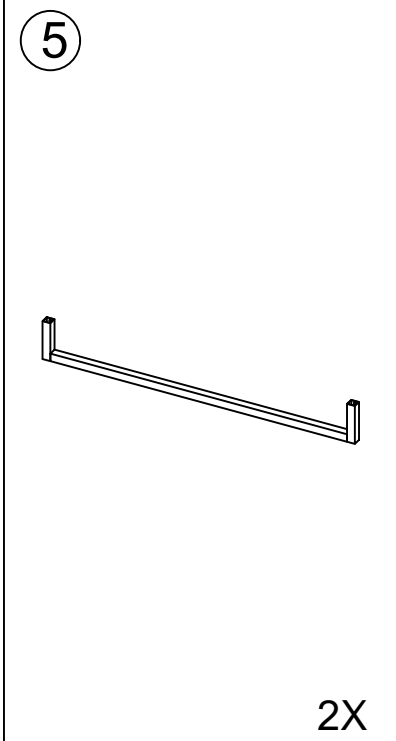
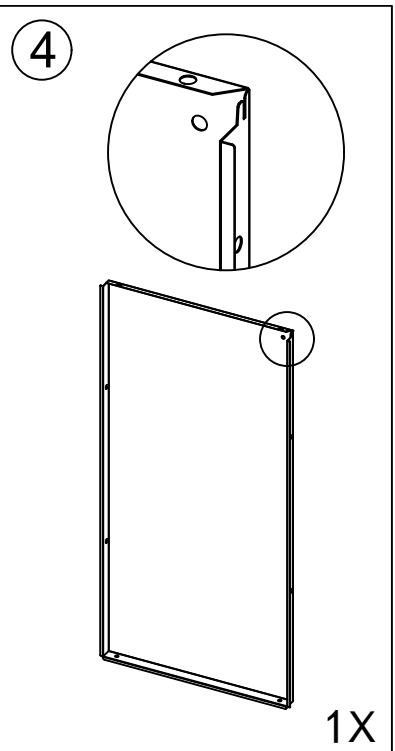
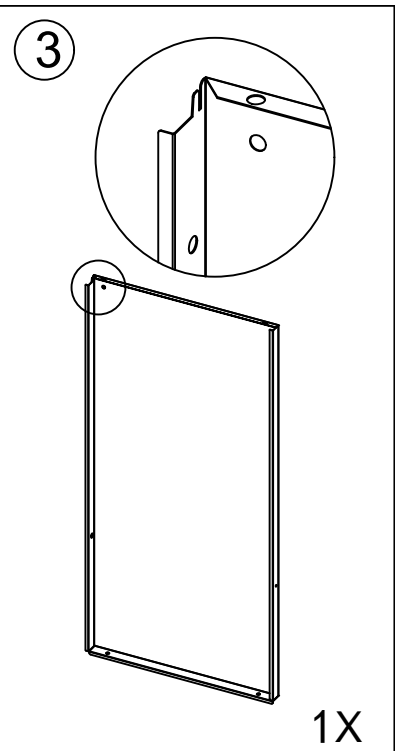
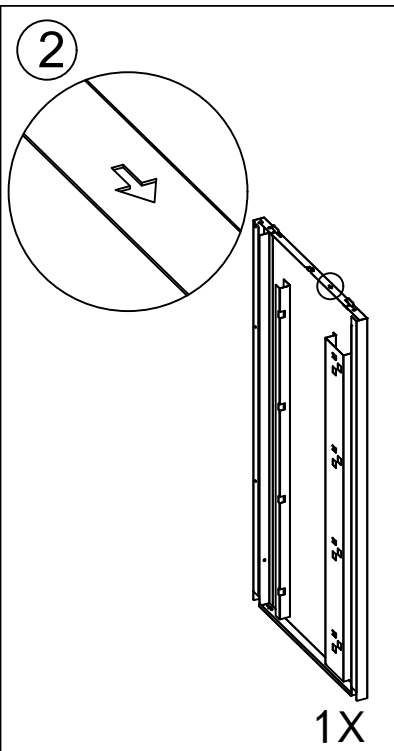
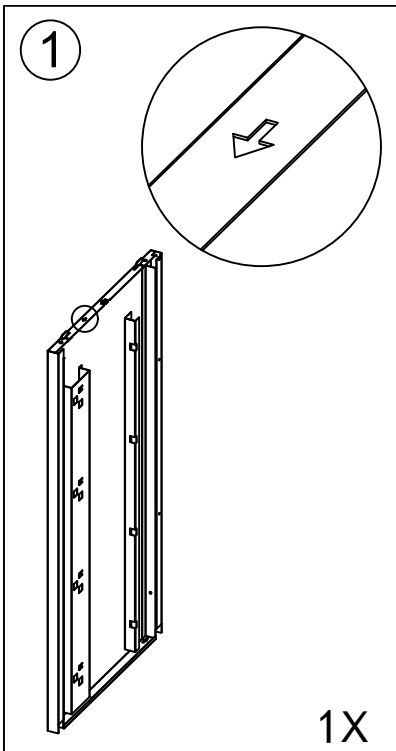



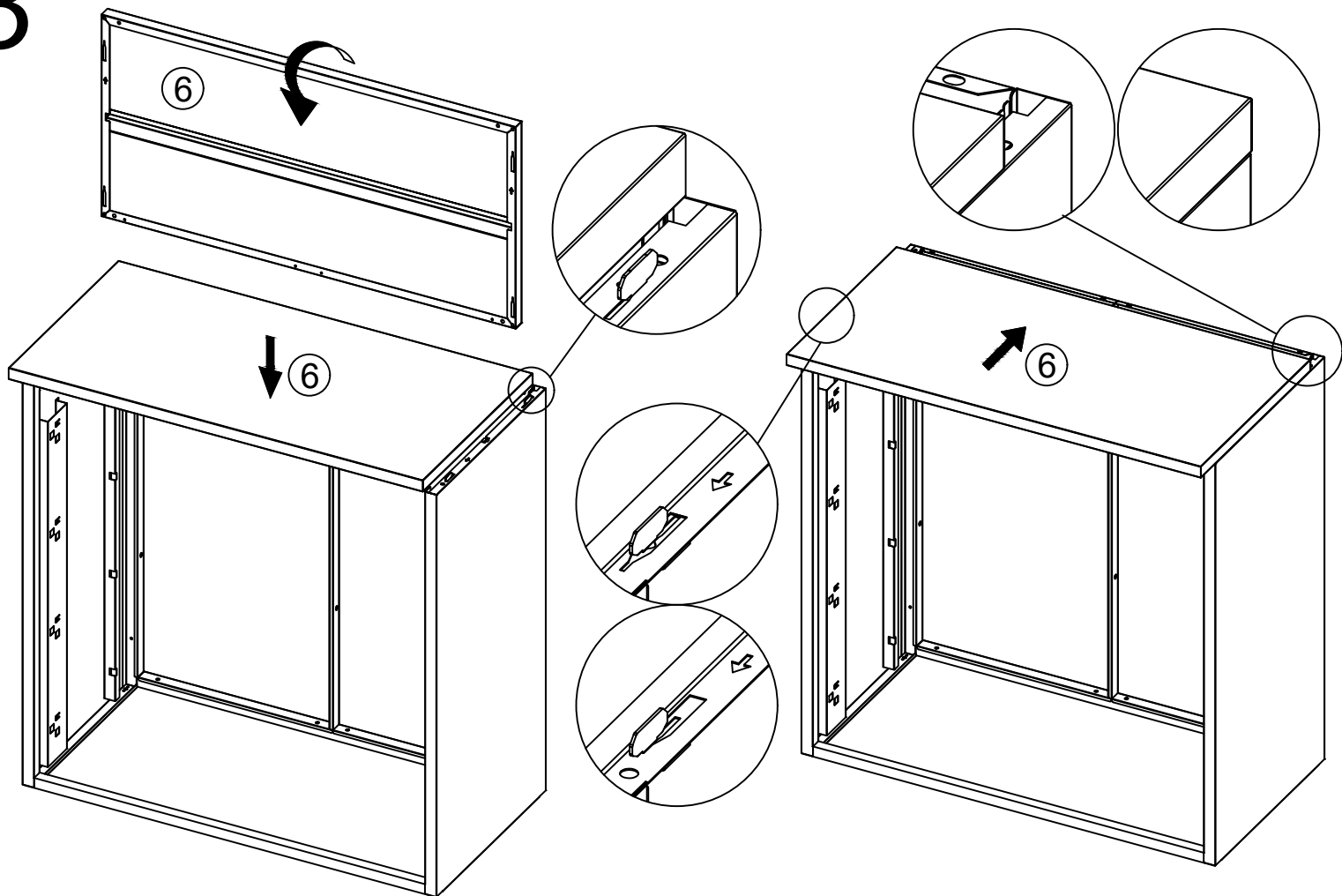

3

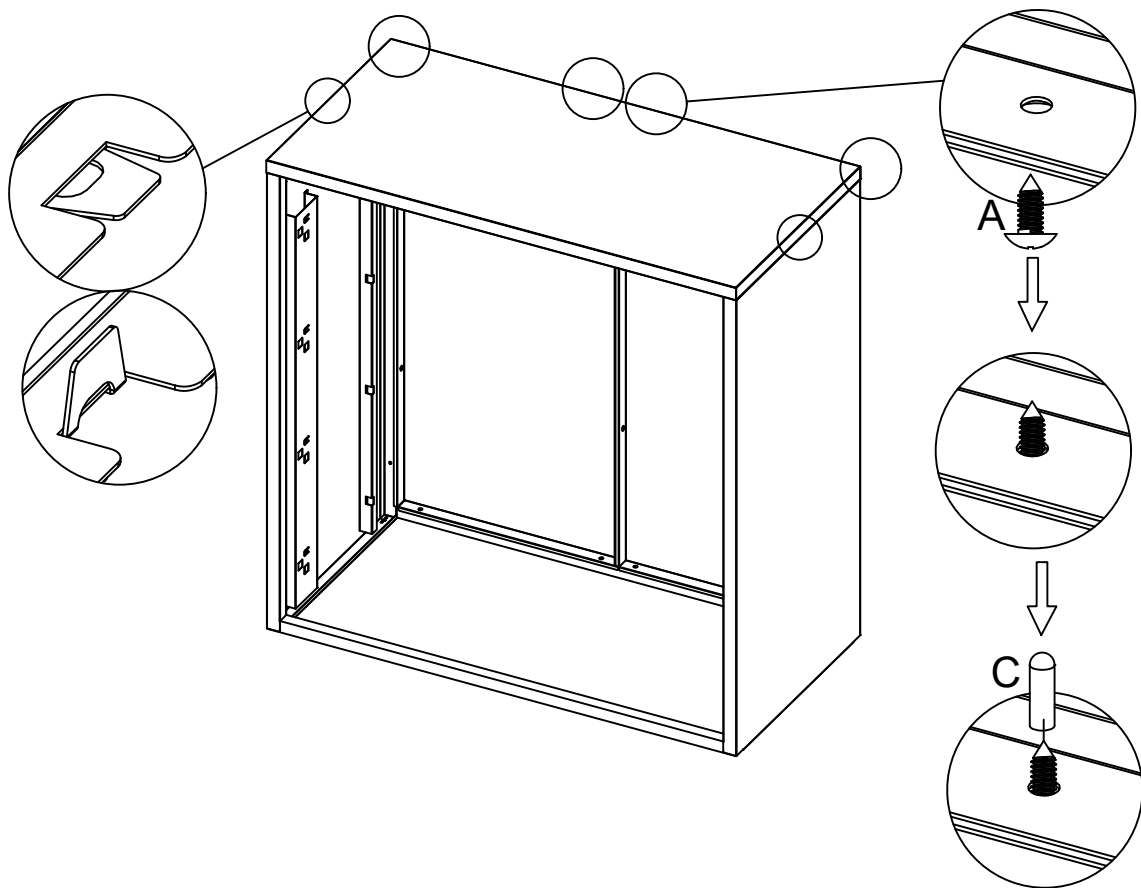

4





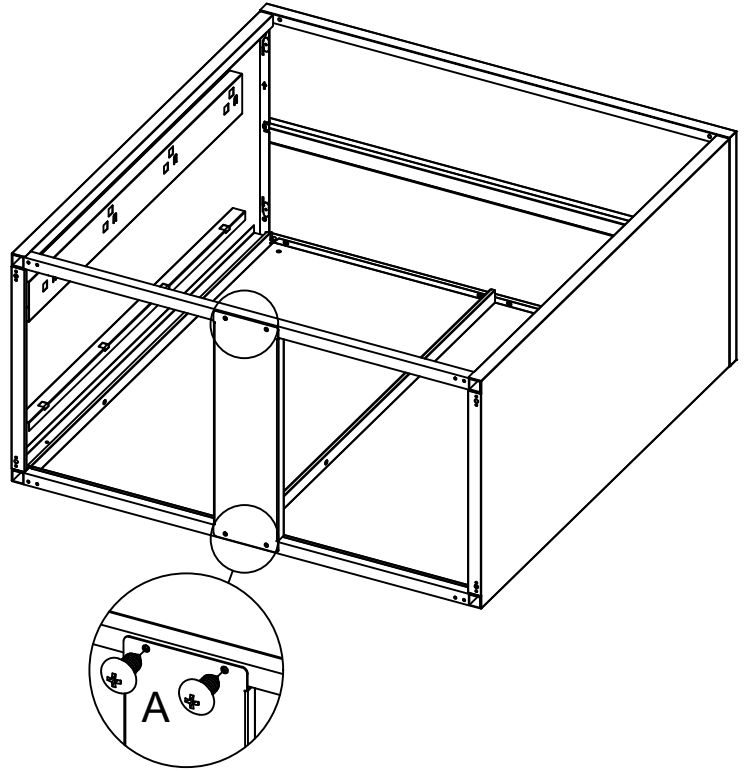
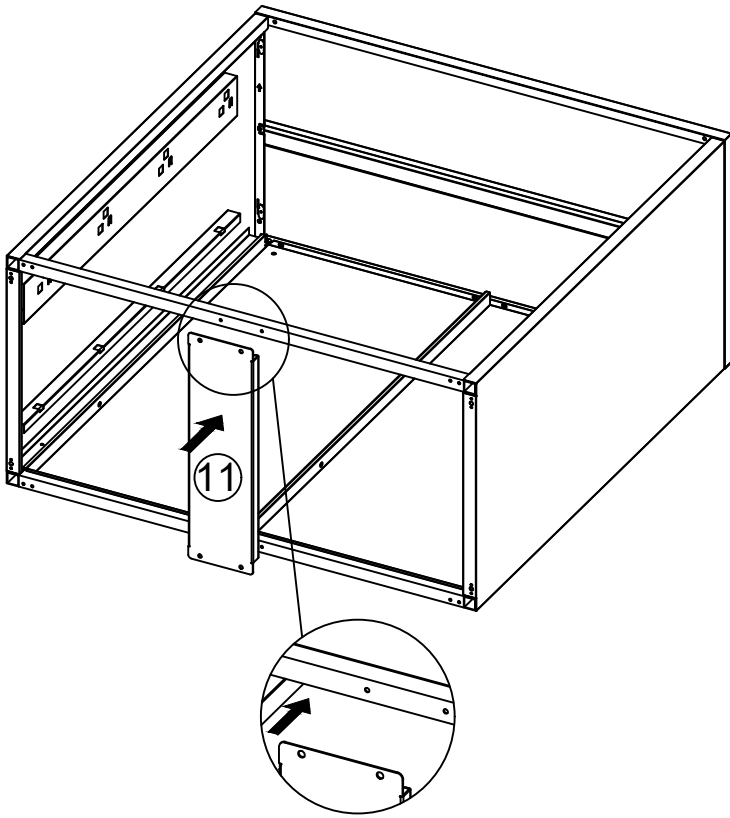

5

		A × 4
		
		M5×12mm



6

		A × 16	D × 4
			
		M5×12mm	

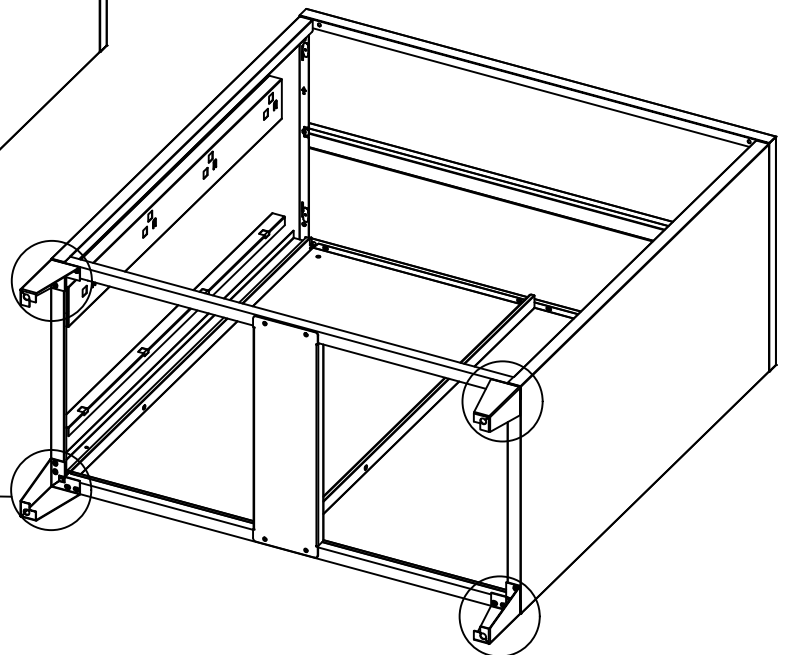
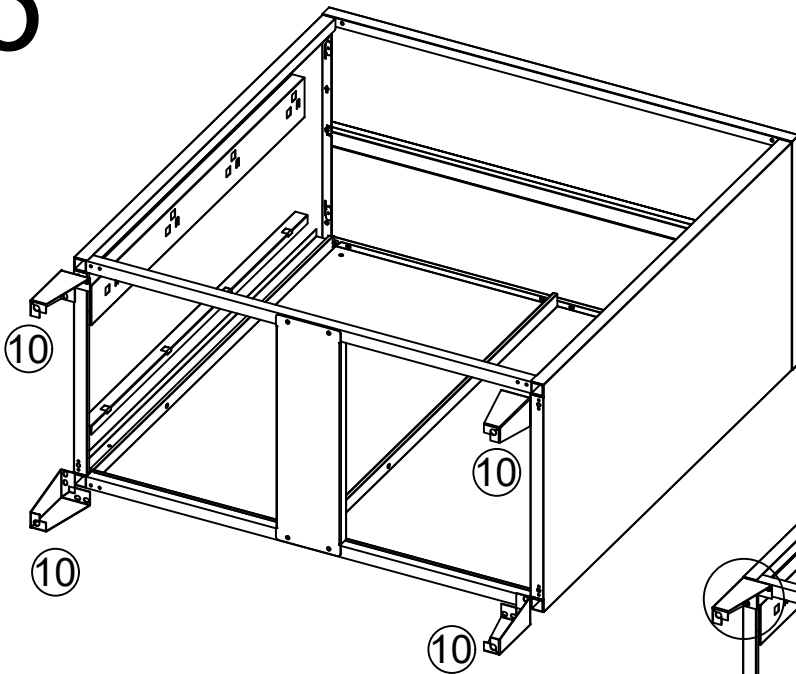

7

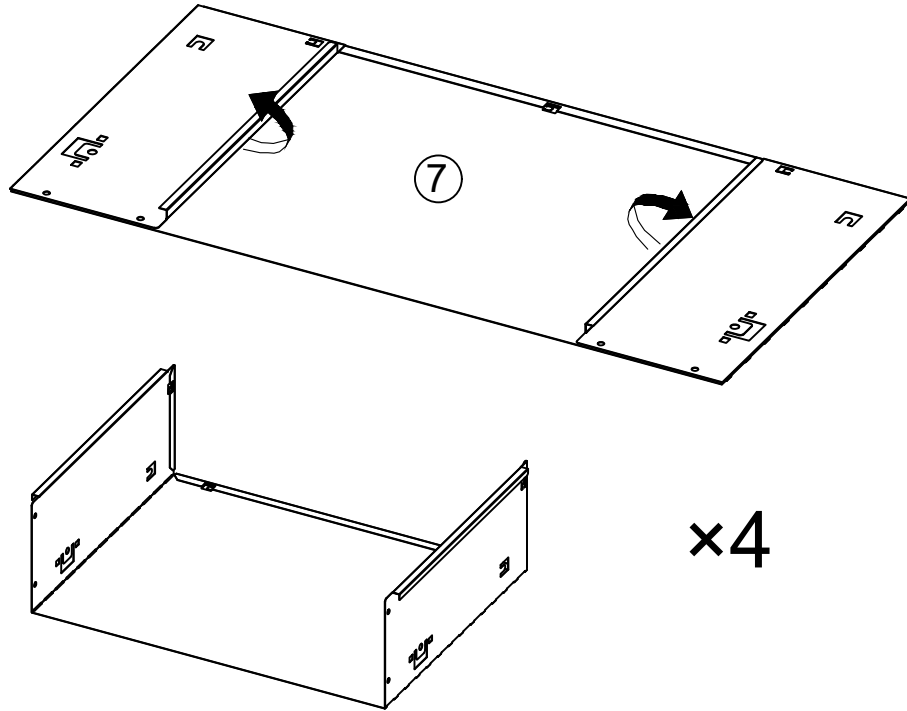

8

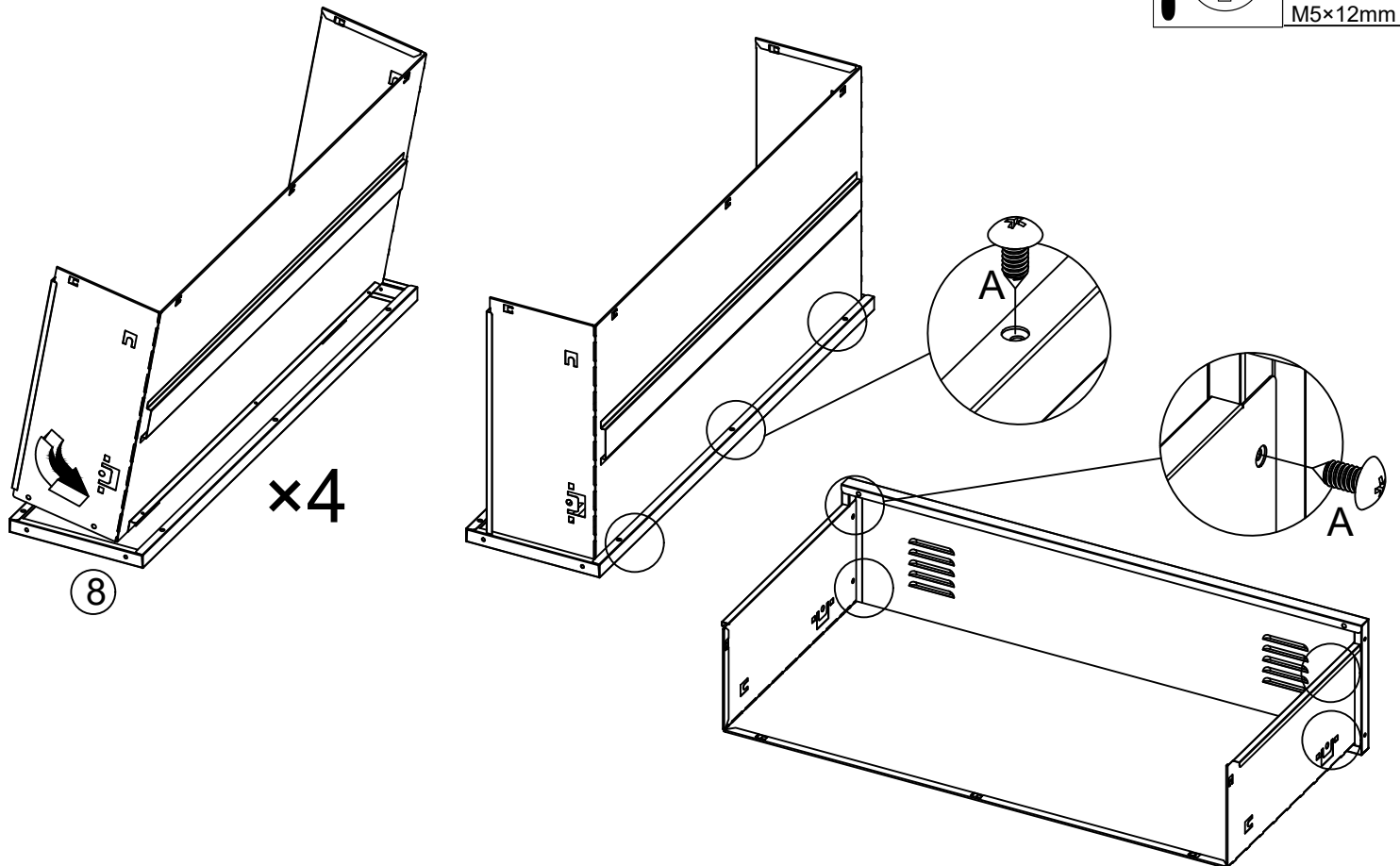

9

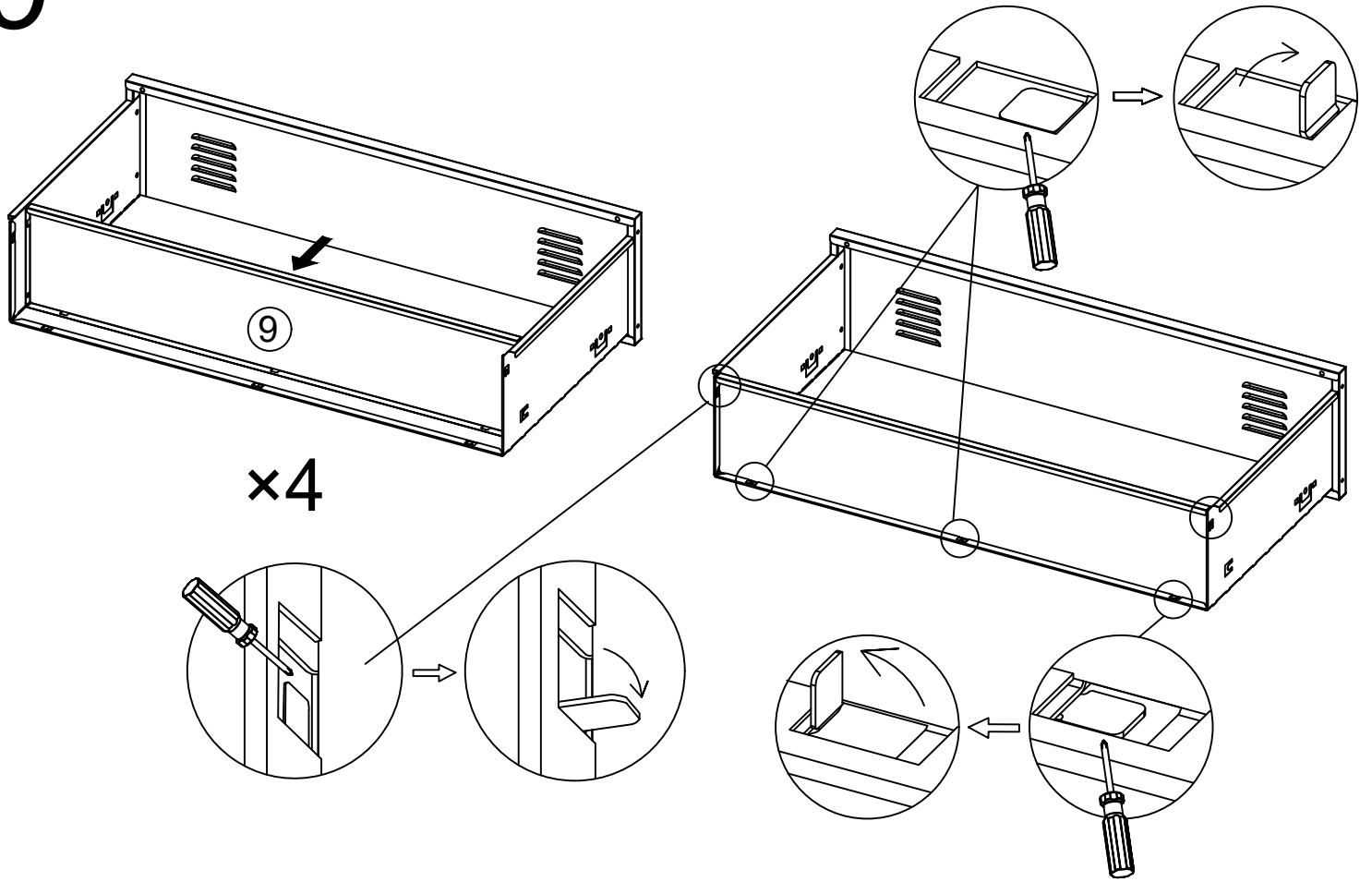

10

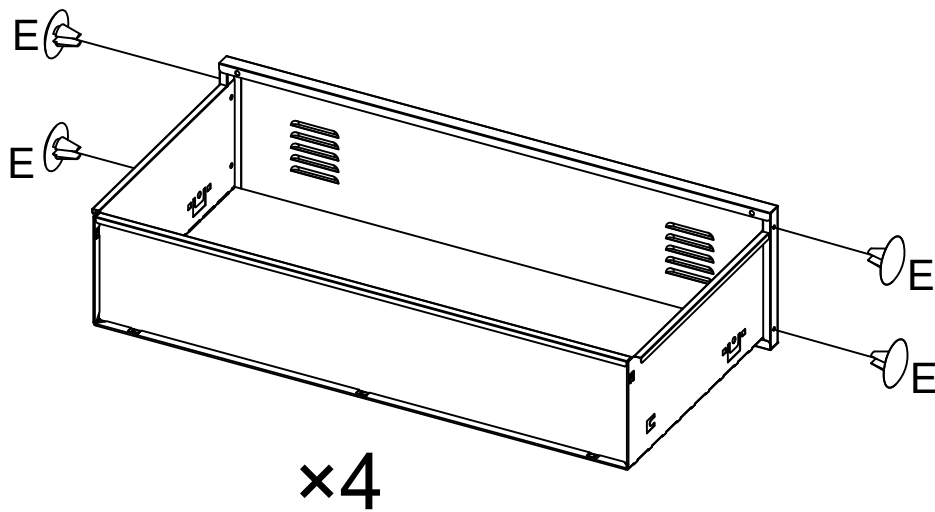
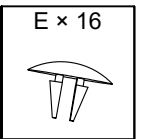

11

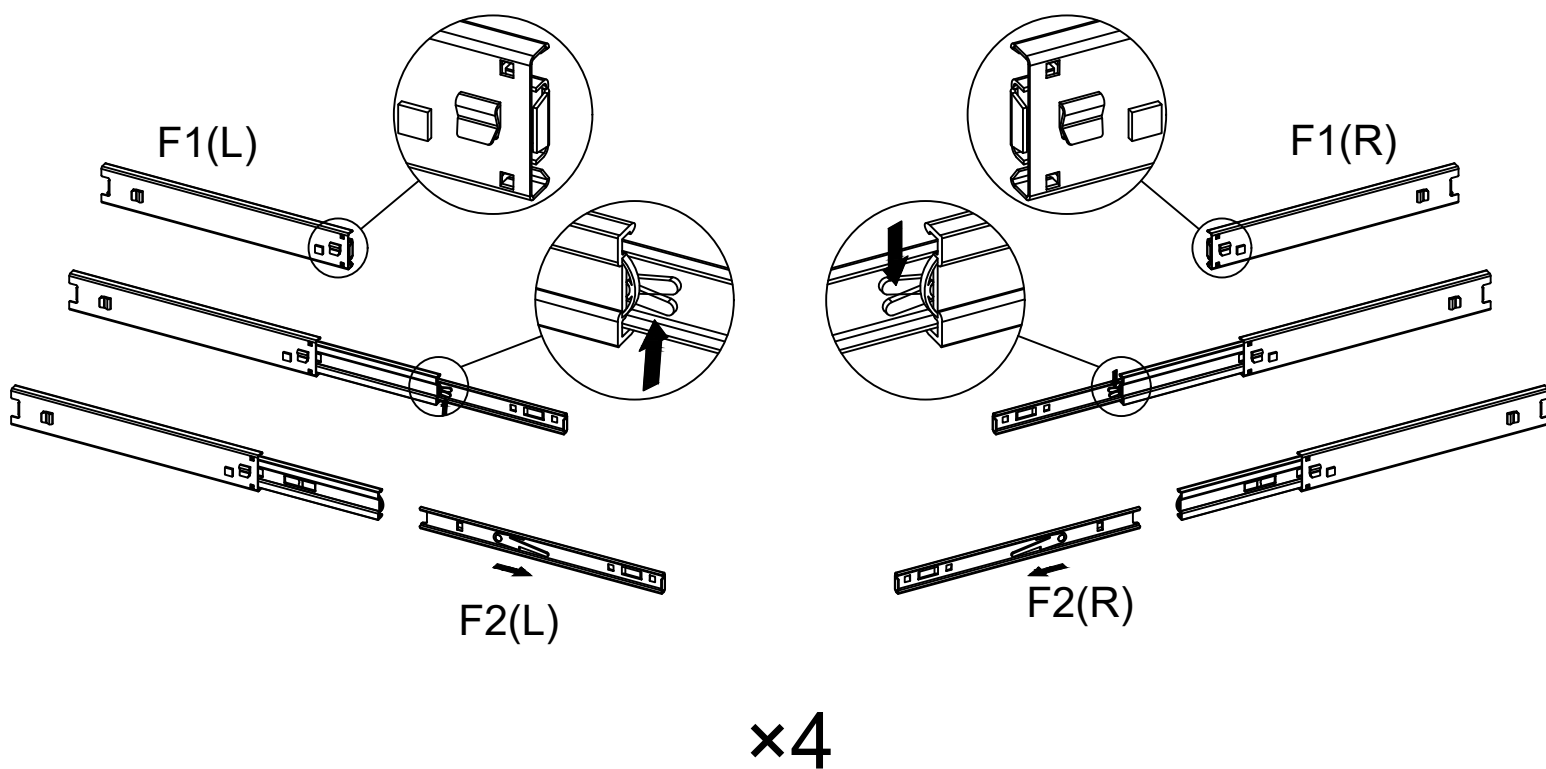
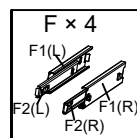

12

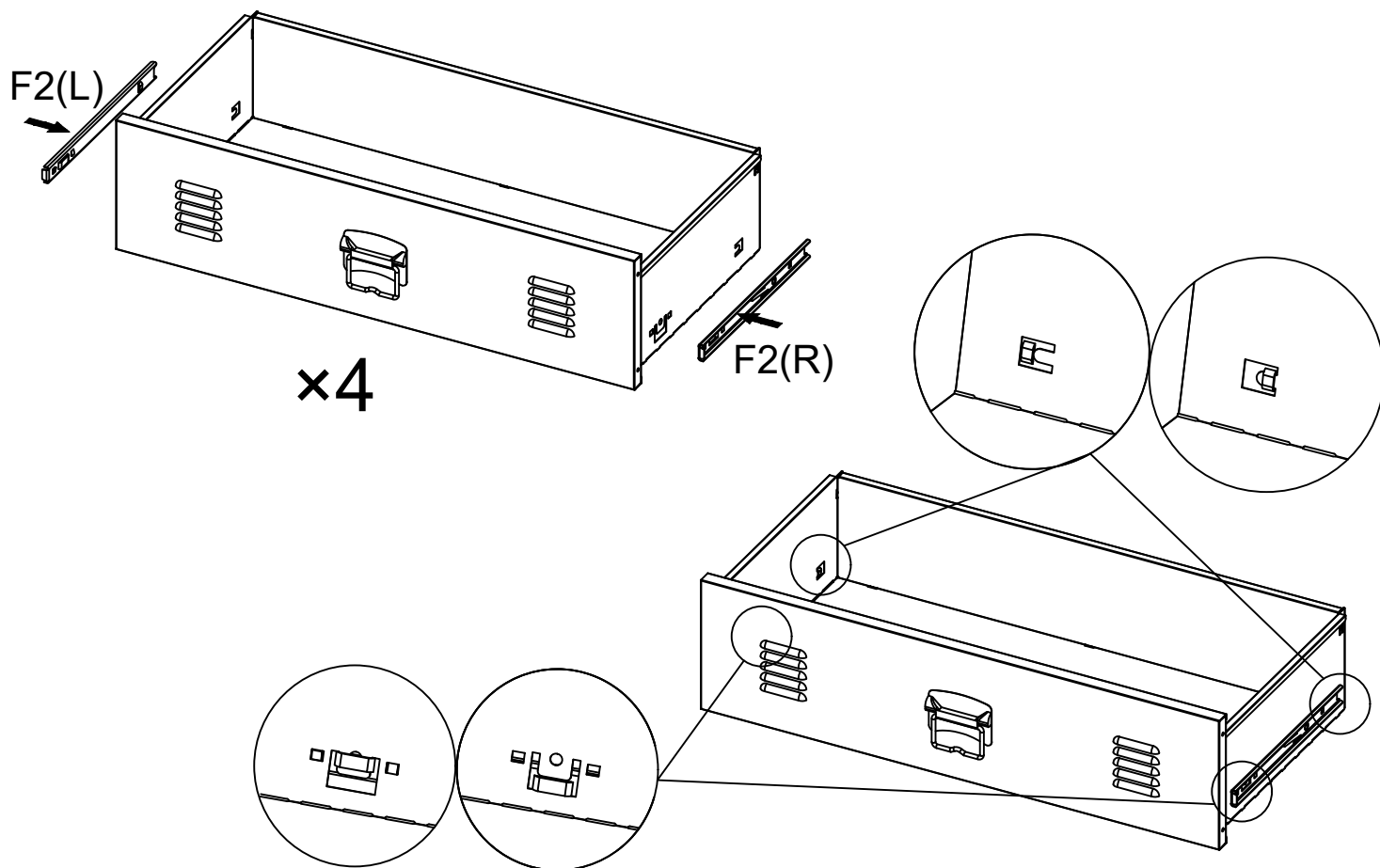

13

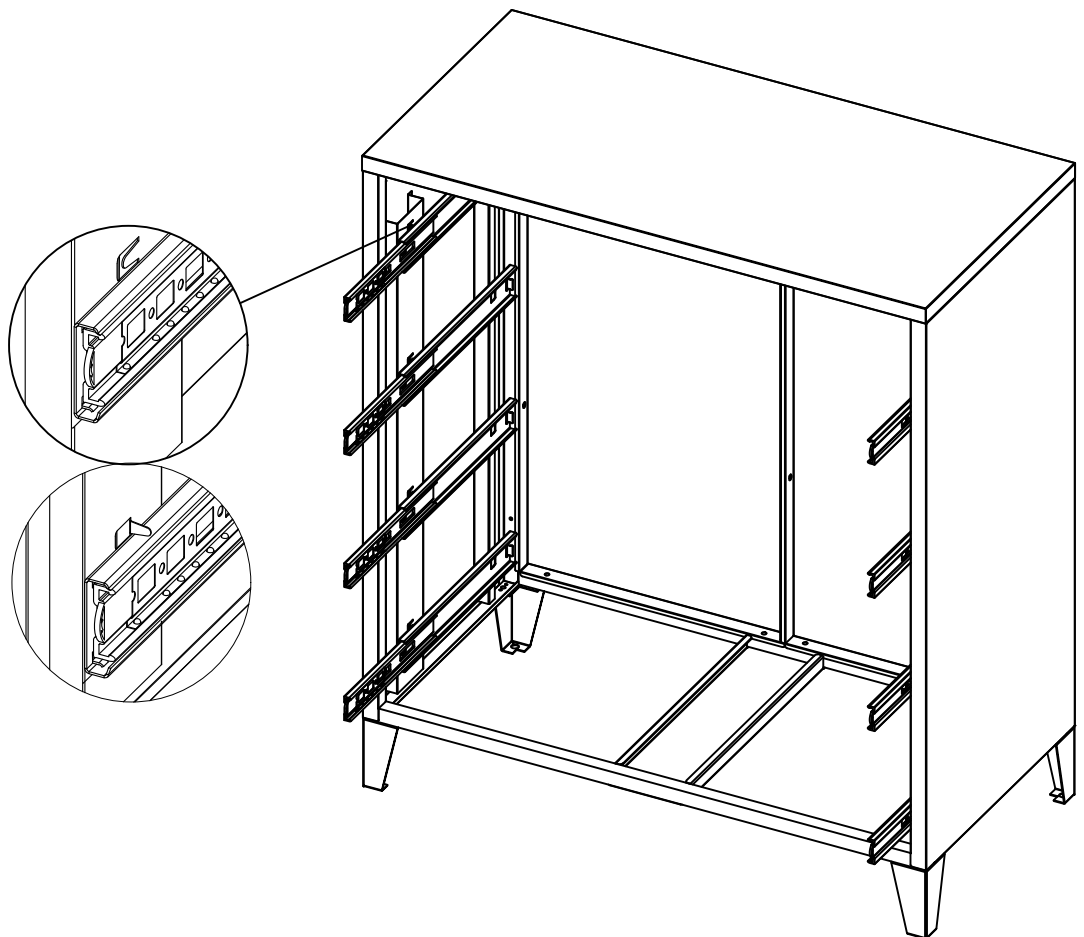
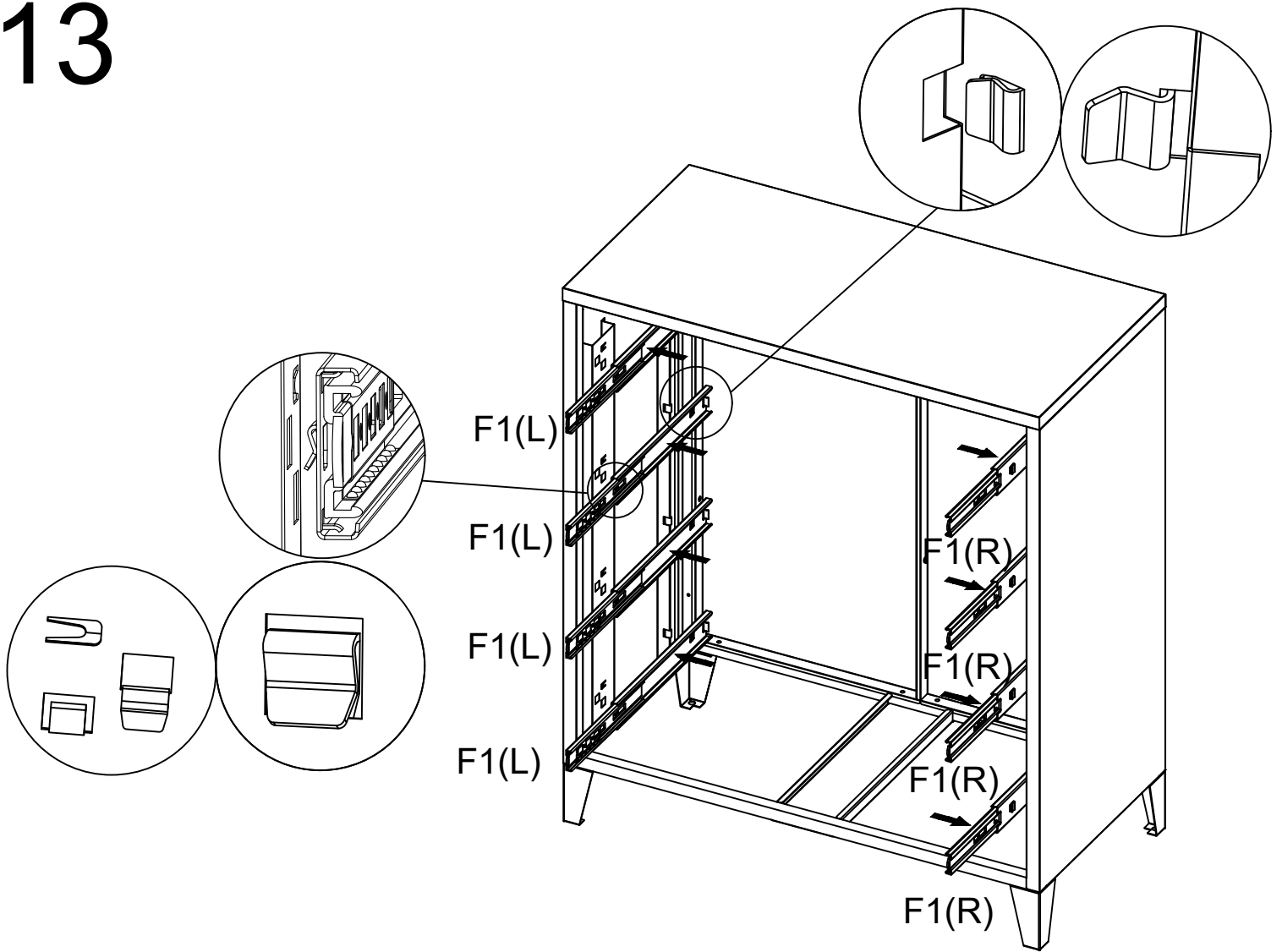

14

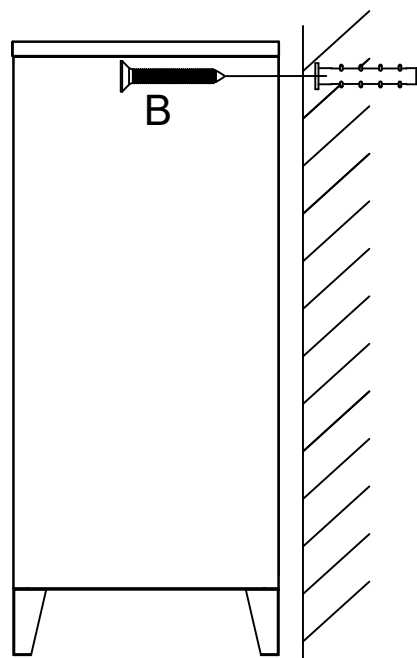
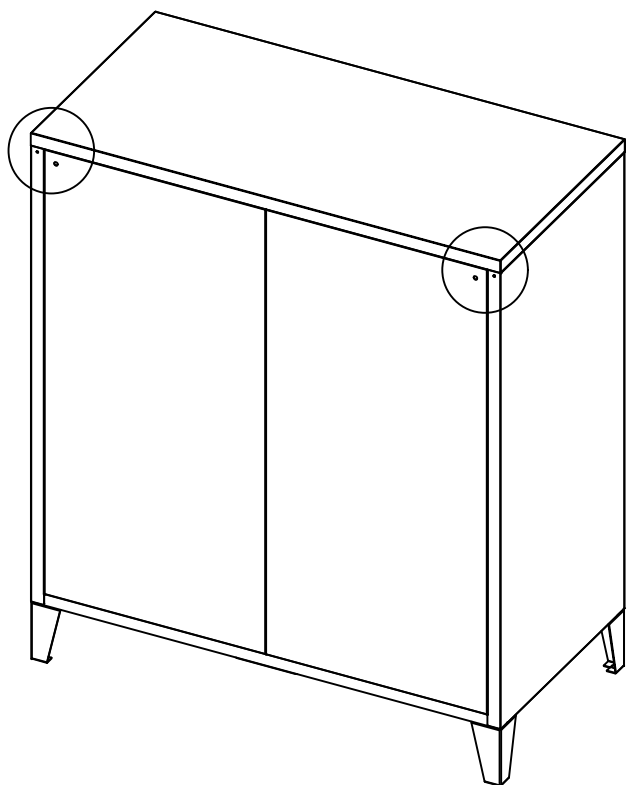
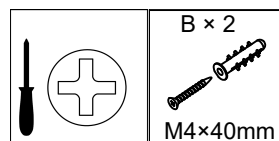
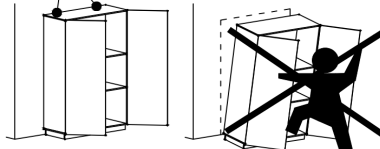

15

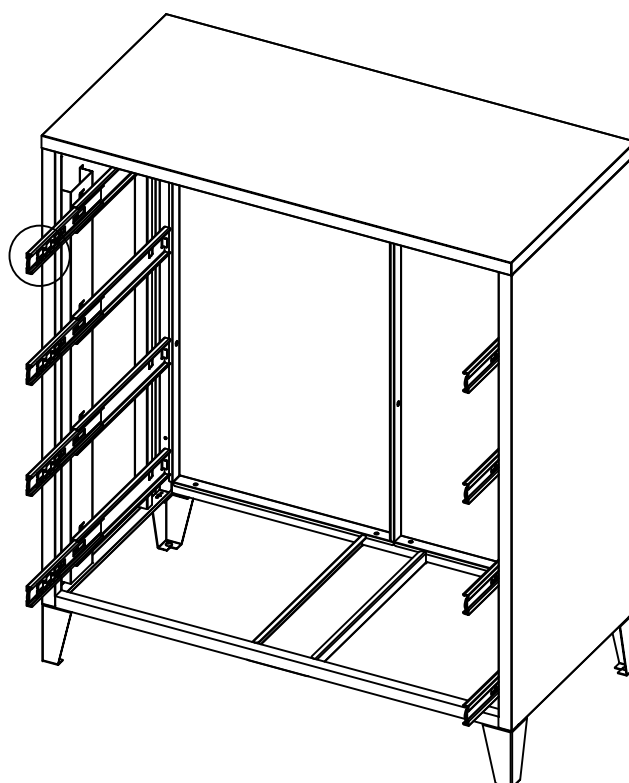
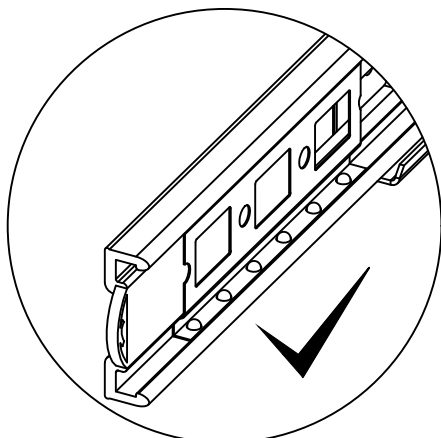
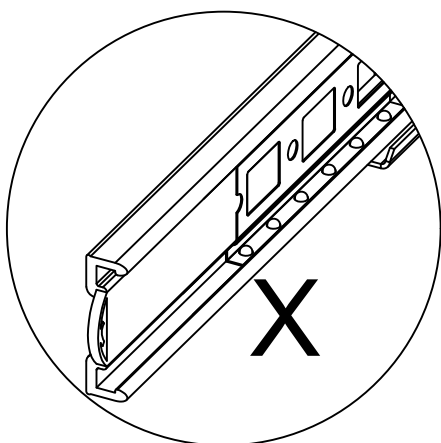

16

